

ТРЕХОСНЫЙ ПРИЦЕП

тип: Платформа для перевозки тюков соломы

модель: PRS – 3S/S24

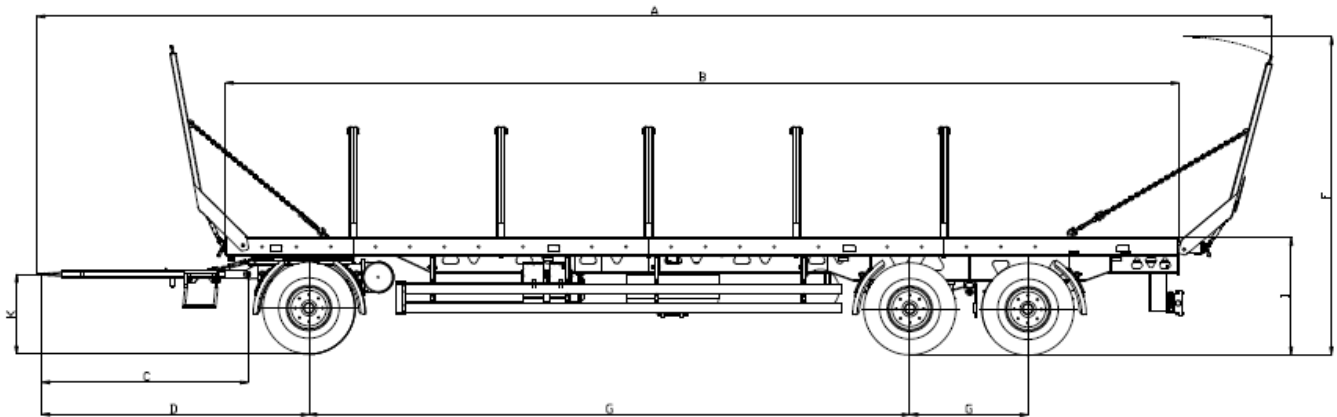

	Ед.Изм	PRS - 3S/S24
A Общая длина	мм	11900+1115
B Длина загрузочного пространства	мм	9905+1115
C Длина дышла	мм	2100
D Расстояние: петля дышла - передняя ось	мм	2710
F Общая высота	мм	3300
G Межосевое расстояние	мм	6050+1350
I Высота пола	мм	1250
K Высота дышла	мм	825
L Колесная колея	мм	1850
M Общая ширина	мм	2550
N Ширина загрузочного пространства	мм	2425
Шины	-	445/45R19,5
Вес прицепа	кг	4500
Грузовместимость	кг	19500
ДПВ	кг	24000
Количество осей	-	3

* Вес прицепа указан с отклонением +/- 3%

* ДПВ – допустимый полный вес

Указанные размеры соответствуют обозначениям в приложенных рисунках

Компания-производитель оставляет за собой право на внесение изменений в технические параметры конструкции прицепа

ШАССИ

- конструкция прицепа – сварная, изготовлена из высокопрочной, легированной стали
- оси ADR с барабанным тормозом. Техническая нагрузка на ось соответствует данным в таблице
- механическая подвеска – передняя оборотная ось
- параболические рессоры
- треугольное дышло – пружины поддержки дышла. Петля дышла $\varnothing 40$ [мм]
- пальцевое буксирно-цепное устройство Ringfeder 6434
- стальной задний отбойник – интегрированный



ТОРМОЗНАЯ СИСТЕМА

- пневматическая двухконтурная тормозная система WABCO с автоматической регулировкой тормозного усилия
- ручной стояночный тормоз



КУЗОВ

- низкая, эргономическая высота загрузки
- мощная платформа прицепа, изготовлена из стали толщиной 3 [мм].
- приподняты бока платформы для блокировки смещения паллет
- передняя и задняя стены прицепа складываются
- ступенька на дышле
- боковые отбойники
- ящик для инструментов
- боковые отверстия в платформе для крепления и фиксации ремней

ОКРАСКА

- стальные элементы прицепа перед покраской проходят двойную дробеструйную обработку
- окрашивание проходит в покрасочных камерах
- цвет окраски шасси:
 - RAL 7021
- цвет окраски кузова прицепа:
 - RAL 1028/ RAL 3002/ RAL 3004/ RAL 6002/ RAL 6018

ПРОЧИЕ ЭЛЕМЕНТЫ

- система электрического освещения 12V
- противооткатные упоры под колеса с креплением 2 шт.
- знак аварийной остановки

СЕРТИФИКАЦИЯ

Прицеп сертифицирован для перевозки грузов с максимально допустимой скоростью 40 км/ч.

УСЛОВИЯ ГАРАНТИЙНОГО ОБСЛУЖИВАНИЯ

Производитель предоставляет покупателю 24-месячный гарантийный срок обслуживания, при условии прохождения обязательного техосмотра после 12 месяцев эксплуатации.

ДОПОЛНИТЕЛЬНЫЕ ОПЦИИ

- | | |
|---|-------------------------------------------------------------------------------------------------------------------------|
| 1 | <input type="checkbox"/> бортовые стойки 10 шт |
| 2 | <input type="checkbox"/> пневматическая двухконтурная тормозная система с автоматической регулировкой тормозного усилия |
| 3 | <input type="checkbox"/> лебедка для запасного колеса |
| 4 | <input type="checkbox"/> запасное колесо |
| 5 | <input type="checkbox"/> шина Michelin 445/45R19.5 |

СЕРВИСНАЯ ПОДДЕРЖКА

Список авторизованных пунктов сервисного обслуживания предоставляется по запросу клиента, также он доступен на интернет странице компании-производителя

<http://wielton.ru/products/wielton-agro/>

Заказчик обязан придерживаться всех условий эксплуатации прицепа, указанных в гарантийном талоне и руководстве.

КОНСТРУКЦИОННЫЙ РИСУНОК

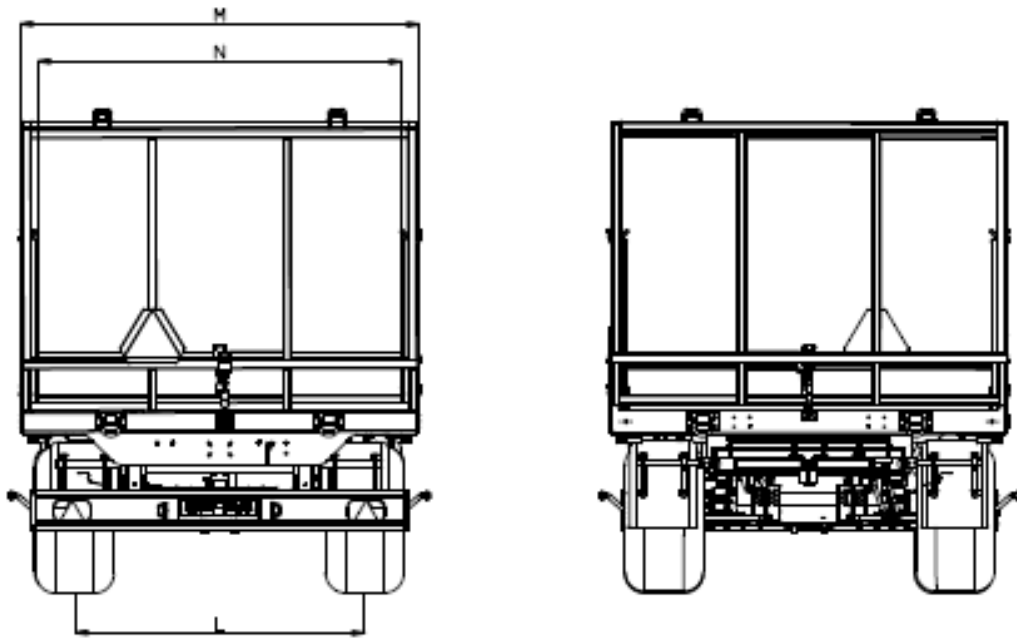

ФОТО ГОТОВОЙ ПРОДУКЦИИ

