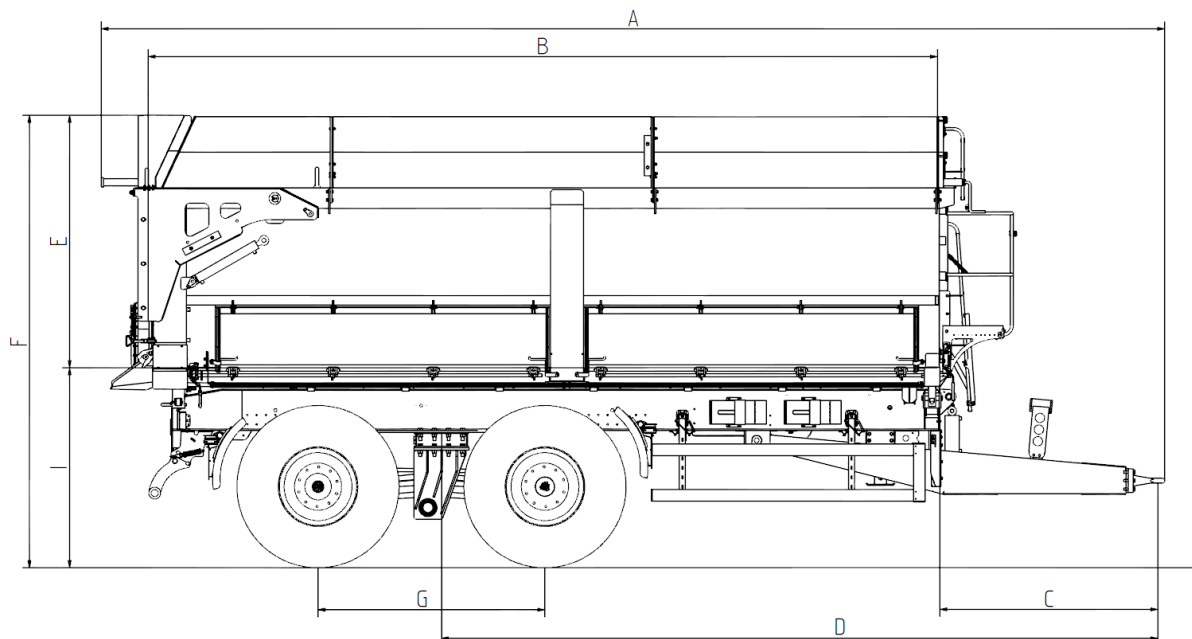

**СЕЛЬСКОХОЗЯЙСТВЕННЫЙ САМОСВАЛ**
**тип: HALFPIPE SIDE TIPPING**
**модель: PRC – 2HP/W18WB**

	Ед.Изм	PRC - 2HP/W18WB
A Общая длина с ссыпным желобом	мм	9 027
B Длина загрузочного пространства	мм	6 700
C Длина дышла	мм	1 850
D Расстояние: петля дышла - средняя точка межосевого расстояния	мм	6 080(6 165)*
E Высота бортов	мм	1 525
E Высота бортов с надставками 400/750 [мм]	мм	1 925/2 275
F Общая высота	мм	3 330
G Межосевое расстояние - подвеска типа: тандем/Boggye/парабол. Boggye	мм	1 400/1 500/1 900
H Задний свес с ссыпным желобом	мм	1 760
H Задний свес без ссыпного желоба	мм	1 560
I Высота пола	мм	1 625
J Максимальная высота подъема кузова при задней разгрузке	мм	7 800
J1 Максимальная высота подъема кузова при задней разгрузке с надставками	мм	7 930
J2 Максимальная высота подъема кузова при боковой разгрузке	мм	4 400
J2 Максимальная высота подъема кузова при боковой разгрузке с надставками		4 580/4 850
L Колесная колея - подвеска типа: тандем/Boggye/парабол. Boggye	мм	2 000/2 100/2 200
M Общая ширина	мм	2 550
N Ширина загрузочного пространства	мм	2 200
Подвеска		тандем
Тип разгрузки		двухсторонняя
Максимальный угол подъема кузова	°	50

Скорость транспортировки	км/ч	40
Шины	-	560/60R22.5
Вес прицепа	кг	6 600
Грузоподъемность	т	18
ДПВ	кг	24 600
Количество осей	-	2
Объем кузова	м <sup>3</sup>	23
Объем кузова с I уровнем надставок 400 [мм]	м <sup>3</sup>	29
Объем кузова с II уровнем надставок 750 [мм]	м <sup>3</sup>	34
Агрегатируется с трактором мощностью	кВт	

\* Вес прицепа указан с отклонением +/- 3%

\* ДПВ – допустимый полный вес

Указанные размеры соответствуют обозначениям в приложенных рисунках

Компания-производитель оставляет за собой право на внесение изменений в технические параметры конструкции прицепа

## ШАССИ

- конструкция прицепа – сварная, изготовлена из высокопрочной, легированной стали
- оси ADR с барабанным тормозом. Техническая нагрузка на ось соответствует данным в таблице
- механическая подвеска типа тандем - неподвижная задняя ось
- амортизированное дышло
- гидравлическая регулировка высоты зацепа
- механическая опора дышла
- петля дышла Ø 50 [мм]
- стальной задний отбойник - откидной



## ТОРМОЗНАЯ СИСТЕМА

- пневматическая двухконтурная тормозная система WABCO с ручной регулировкой тормозного усилия
- автоматический стояночный тормоз



## КУЗОВ

---

- гидравлический задний борт с сыпным шибером
- боковые борта – независимое ручное открывание
- перфорированное смотровое окно в передней стенке кузова
- ручная затяжка заднего борта
- уплотнители бортов - обеспечивают герметичность кузова
- сыпной желоб
- рабочая площадка с ограждением
- внешняя лестница
- внутренние бортовые ступеньки
- гидроцилиндр подъема кузова HYVA
- система задней и боковой разгрузки с запорным клапаном и страховочным тросом



## ОКРАСКА

---

- стальные элементы прицепа перед покраской проходят двойную дробеструйную обработку
- окрашивание проходит в покрасочных камерах
- цвет окраски шасси:
  - RAL 7021
- цвет окраски кузова прицепа:
  - RAL 1028/  RAL 3002/  RAL 3004/  RAL 6002/  RAL 6018

## ПРОЧИЕ ЭЛЕМЕНТЫ

---

- система электрического освещения 12V
- противооткатные упоры под колеса с креплением 2 шт
- знак аварийной остановки

## СЕРТИФИКАЦИЯ

---

Прицеп сертифицирован для перевозки грузов с максимально допустимой скоростью 40 км/ч.

## УСЛОВИЯ ГАРАНТИЙНОГО ОБСЛУЖИВАНИЯ

---

Производитель предоставляет покупателю 24-месячный гарантийный срок обслуживания, при условии прохождения обязательного техосмотра после 12 месяцев эксплуатации.

## ДОПОЛНИТЕЛЬНЫЕ ОПЦИИ

---

- 1  тент с каркасом
- 2  запасное колесо
- 3  бак на воду для личного пользования
- 4  ящик для инструментов
- 5  боковые отбойники
- 6  шаровое ТСУ Ø 80 [мм]  
 блокировка подвески при разгрузке  
 подвеска типа тандем – поворотная задняя ось  
 подвеска типа Voggie
- 7  подвеска типа Voggie - поворотная задняя ось
- 8  параболическая подвеска типа Voggie – поворотная задняя ось
- 9  гидравлическая опора дышла
- 10  заднее ТСУ
- 11  надставки высотой 400 [мм]/750 [мм]  
передняя надставка сетчатая
- 12  предохранительный тент для овощей
- 13  металлическая накладка-защита для колес 2 шт
- 14  пневматическая двухконтурная тормозная система с автоматической регулировкой тормозного усилия
- 15  опциональный цвет покраски кузова
- 16  шина ВКТ 600/55R26.5\*
- 17  шина ВКТ 650/55R26.5\*
- 18  шина ВКТ 700/50 – 26.5\*
- 19  шина ВКТ 710/50R26.5\*

\* данный размер колес не доступен при подвеске типа тандем(стандартная комплектация)

## СЕРВИСНАЯ ПОДДЕРЖКА

---

Список авторизированных пунктов сервисного обслуживания предоставляется по запросу клиента, также он доступен на интернет странице компании-производителя:

<http://wielton.ru/products/wielton-agro/>

*Заказчик обязан придерживаться всех условий эксплуатации прицепа, указанных в гарантийном талоне и руководстве.*

**КОНСТРУКЦИОННЫЙ РИСУНОК**



ФОТО ГОТОВОЙ ПРОДУКЦИИ

---

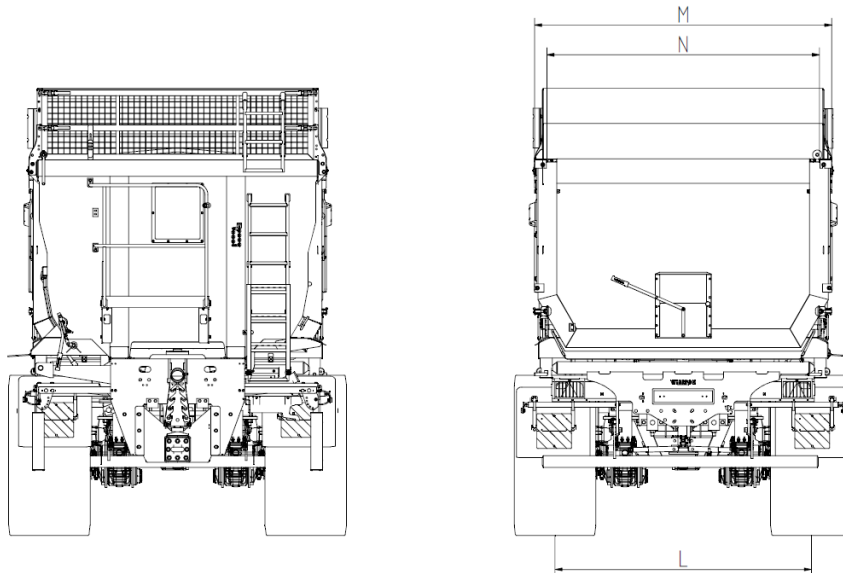
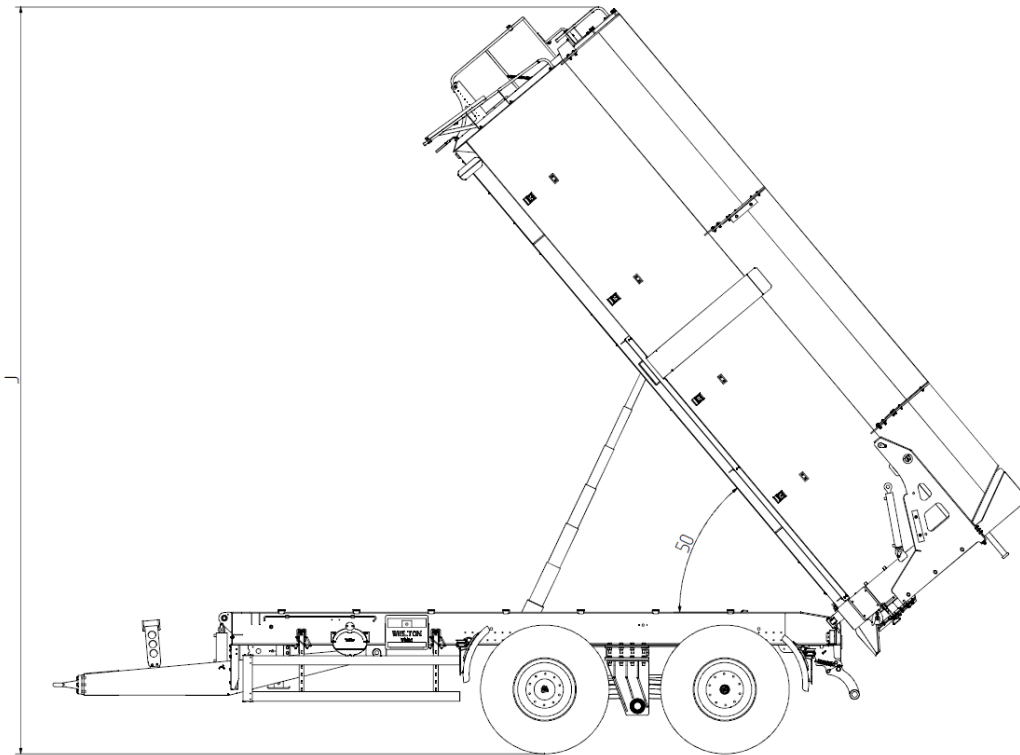